

MBM-RIV-912

Bestellbezeichnung: MBM-RIV-912
order description:

Das MBM-RIV-912 ist ein hydropneumatisches wegbegrenztes Blindnietmutternsetzgerät zum Setzen von Blindnietmuttern von M3 bis M12 und Blindnietbolzen von M4 bis M8.

Anstelle eines speziellen Ziehornes reicht eine Innensechskantschraube (Härte 12.9) aus.

The MBM-RIV-912 is a stroke hydropneumatic tool for rivet nuts to place blind rivet nuts from M3 to M12 and blind rivet bolts from M4 to M8.

In order to avoid the use of a special rod, it's enough to use an allen screw (hardness class 12.9).

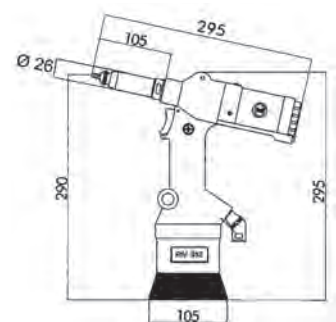

technische Beschreibung technical data

| | |
|---------------------|--|
| 5 - 7 bar | Betriebsdruck working pressure |
| 7,5 l | Druckluftverbrauch/Setzvorgang air consumption/cycle |
| 1,0 - 6,5 mm | Hub stroke |
| 21.000 N | max. Kraft max. power |
| 2,5 kg | Gewicht ohne Zubehör weight without kit |
| 78,5 dB (A) | Geräusch noise level |

Lieferumfang: MBM-RIV-912 mit Kunststoffkoffer, ohne Ziehorne, Mundstücke und Luftanschluss
Equipment: MBM-RIV-912 with plastic case, without rods, heads and air connector

MBM-RIV-998

Bestellbezeichnung: MBM-RIV-998
order description:

Das MBM-RIV-998 ist ein hydropneumatisches wegbegrenztes Blindnietmutternsetzgerät zum Setzen von Blindnietmuttern von M3 bis M12 (Edelstahl von M3-M10) und Blindnietbolzen von M4 bis M8.

The MBM-RIV-998 is a stroke hydropneumatic tool for rivet nuts to place blind rivet nuts from M3 to M12 (stainless steel from M3 - M10) and blind rivet bolts from M4 to M8.

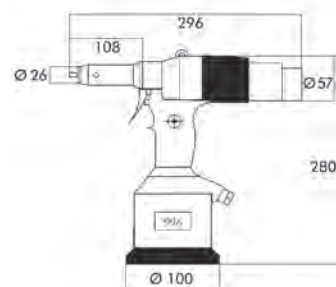

technische Beschreibung technical data

| | |
|--------------------|--|
| 5 - 7 bar | Betriebsdruck working pressure |
| 7,5 l | Druckluftverbrauch/Setzvorgang air consumption/cycle |
| - 6,5 mm | Hub stroke |
| 19.000 N | max. Kraft max. power |
| 2,4 kg | Gewicht ohne Zubehör weight without kit |
| 70,0 dB (A) | Geräusch noise level |

Lieferumfang: MBM-RIV-998 mit Kunststoffkoffer, inkl. Ziehorne und Mundstücke M3 - M10, ohne Luftanschluss
Equipment: MBM-RIV-998 with plastic case, with rods and heads M3 - M10, without air connector

MBM-RIV-938

Bestellbezeichnung: MBM-RIV-938
order description:

Das MBM-RIV-938 ist ein hydropneumatisches kraftbegrenzt Blindnietmutternsetzgerät zum Setzen von Blindnietmuttern von M3 bis M10 und Blindnietbolzen von M4 bis M8.

Anstelle eines speziellen Ziehornes reicht eine Innensechskantschraube (Härte 12.9) aus - sehr einfache Hubeinstellung.

The MBM-RIV-938 is a force hydropneumatic tool for rivet nuts to place blind rivet nuts from M3 to M10 and blind rivet bolts from M4 to M8.

In order to avoid the use of a special rod, it`s enough to use an allen screw (hardness class 12.9) - easy stroke adjustment.

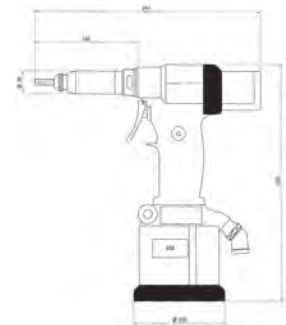

technische Beschreibung technical data

- 5 - 7 bar** Betriebsdruck working pressure
- 5,0 l** Druckluftverbrauch/Setzvorgang air consumption/cycle
- 6,5 mm** Hub stroke
- 19.000 N** max. Kraft max. power
- 2,1 kg** Gewicht ohne Zubehör weight without kit
- 76dB (A)** Geräusch noise level

Lieferumfang: MBM-RIV-938 mit Kunststoffkoffer, ohne Ziehorne, Mundstücke und Luftanschluss
Equipment: MBM-RIV-938 with plastic case, without rods, heads and air connector

MBM-RIV-939

Bestellbezeichnung: MBM-RIV-939
order description:

Das MBM-RIV-939 ist ein hydropneumatisches kraftbegrenzt Blindnietmutternsetzgerät zum Setzen von Blindnietmuttern von M3 bis M12 und Blindnietbolzen von M4 bis M10.

Anstelle eines speziellen Ziehornes reicht eine Innensechskantschraube (Härte 12.9) aus - sehr einfache Hubeinstellung.

The MBM-RIV-939 is a force hydropneumatic tool for rivet nuts to place blind rivet nuts from M3 to M12 and blind rivet bolts from M4 to M10.

In order to avoid the use of a special rod, it`s enough to use an allen screw (hardness class 12.9) - easy stroke adjustment.

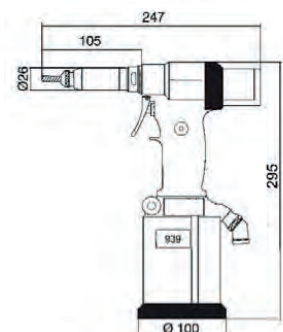

technische Beschreibung technical data

- 5 - 7 bar** Betriebsdruck working pressure
- 5,0 l** Druckluftverbrauch/Setzvorgang air consumption/cycle
- 6,5 mm** Hub stroke
- 26.600 N** max. Kraft max. power
- 2,2 kg** Gewicht ohne Zubehör weight without kit
- 76dB (A)** Geräusch noise level

Lieferumfang: MBM-RIV-939 mit Kunststoffkoffer, ohne Ziehorne, Mundstücke und Luftanschluss
Equipment: MBM-RIV-939 with plastic case, without rods, heads and air connector

MBM-RIV-942

Bestellbezeichnung: MBM-RIV-942
order description:

Das MBM-RIV-942 ist ein hydropneumatisches **kraft- und wegbegrenztes** Blindnietmutternsetzgerät zum Setzen von Blindnietmuttern von M4 bis M12 und Blindnietbolzen von M4 bis M8. Anstelle eines speziellen Ziehornes reicht eine Innensechskantschraube (Härte 12.9) aus.

The MBM-RIV-942 is a force or stroke hydropneumatic tool for rivet nuts to place blind rivet nuts from M4 to M12 and blind rivet bolts from M4 to M8.

In order to avoid the use of a special rod, it`s enough to use an allen screw (hardness class 12.9).

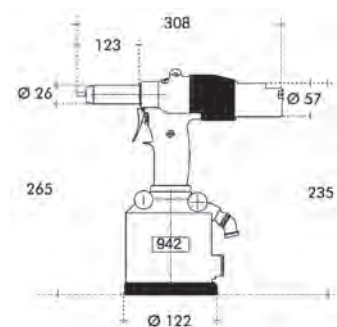

technische Beschreibung technical data

- 5 - 7 bar** Betriebsdruck working pressure
- 7,5 l** Druckluftverbrauch/Setzvorgang air consumption/cycle
- 10,0 mm** Hub stroke
- 31.000 N** max. Kraft max. power
- 3,1 kg** Gewicht ohne Zubehör weight without kit
- 80 dB (A)** Geräusch noise level

Lieferumfang: MBM-RIV-942 mit Kunststoffkoffer, ohne Ziehornes, Mundstücke und Luftanschluss
Equipment: MBM-RIV-942 with plastic case, without rods, heads and air connector

MBM-RIV-949

Bestellbezeichnung: MBM-RIV-949
order description:

Das MBM-RIV-949 ist ein hydropneumatisches **kraft- und wegbegrenztes** Blindnietmutternsetzgerät zum einfachen vertikalen Setzen von Blindnietmuttern von M3 bis M12 und Blindnietbolzen von M4 bis M8. Anstelle eines speziellen Ziehornes reicht eine Innensechskantschraube (Härte 12.9) aus.

The MBM-RIV-949 is a force or stroke hydropneumatic tool for rivet nuts to place blind rivet nuts from M3 to M12 and blind rivet bolts from M4 to M8.

In order to avoid the use of a special rod, it`s enough to use an allen screw (hardness class 12.9).

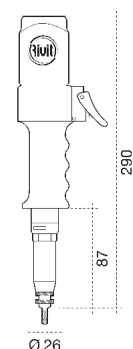

technische Beschreibung technical data

- 5 - 7 bar** Betriebsdruck working pressure
- 5,0 l** Druckluftverbrauch/Setzvorgang air consumption/cycle
- 6,5 mm** Hub stroke
- 21.000 N** max. Kraft max. power
- 2,0 / 20,0 kg** Gewicht ohne/mit Zubehör weight without/with kit
- 2,5 m** Schlauchlänge hose length
- 76dB (A)** Geräusch noise level

Lieferumfang: MBM-RIV-949 ohne Ziehornes und Mundstücke
Equipment: MBM-RIV-949 without rods and heads

MBM-RIV-616

Bestellbezeichnung: MBM-RIV-616
order description:

Das MBM-RIV-616 ist ein automatisches Aufspindelgerät für Blindnietmutter von M3 - M8 für Blindnietmutternsetzgeräte.

Folgende Blindnietmutternsetzgeräte können verwendet werden:
MBM-RIV-938, MBM-RIV-939 und MBM-RIV-941.

The MBM-RIV-616 is an automatic feeder for rivet nuts M3 - M8 to be combined with a tool for rivet nuts.

It can be used with MBM-RIV-938, MBM-RIV-939 and MBM-RIV-941



technische Beschreibung technical data

2 - 4 bar Betriebsdruck working pressure

340 x 530 x 300mm Dimension (BxTxH) dimesnion (BxTxH)

32,0 kg Gesamtgewicht total weight

220V - 50Hz Spannung Voltage

Lieferumfang: MBM-RIV-616 ohne Aufnahmeteil für die Blindnietmuttern
Equipment: MBM-RIV-616 without guide kit

MBM-RIV-990

Bestellbezeichnung: MBM-RIV-990
order description:

Das MBM-RIV-990 ist ein hydropneumatisches Werkzeug, welches aus Rundlöcher 6-kant Löcher formen kann (M4 - M10).

The MBM-RIV-990 is a hydropneumatic tool for transforming a round hole into a hexagonal one (M4 to M10).



| Gewinde thread | Aluminium | Stahl/steel | Edelstahl stainless steel |
|-------------------|--------------|--------------|------------------------------|
| M4 | 0,5 - 2,5 mm | 0,5 - 1,5 mm | 0,5 - 1,5 mm |
| M5 | 0,5 - 4,5 mm | 0,5 - 3,0 mm | 0,5 - 1,5 mm |
| M6 | 0,5 - 4,5 mm | 0,5 - 3,0 mm | 0,5 - 1,5 mm |
| M8 | 0,5 - 4,5 mm | 0,5 - 3,0 mm | 0,5 - 1,5 mm |
| M10 | 0,5 - 4,5 mm | 0,5 - 3,0 mm | 0,5 - 1,5 mm |

technische Beschreibung technical data

5 - 7 bar Betriebsdruck working pressure

2,5 l Druckluftverbrauch/Setzvorgang air consumption/cycle

- 6,0 mm Hub stroke

19.000 N max. Kraft max. power

2,1 kg Gewicht ohne Zubehör weight without kit

80dB (A) Geräusch noise level

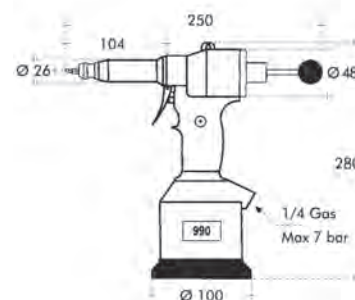

Lieferumfang: MBM-RIV-990 mit Kunststoffkoffer, ohne Stempel, Mundstücke und Luftanschluss
Equipment: MBM-RIV-990 with plastic case, without punches, heads and air connector