



Galets WINKEL | WINKEL Rodamientos

WINKEL galets Type KB P avec axe et insert OILAMID*

Avantages :

- Possibilité de fixation universelle
- Au choix vissage ou soudage de l'axe de fixation
- Aucune platine de fixation nécessaire

WINKEL Rodamientos Modelo KB P con bulón roscado e inserción axial de OILAMID*

Ventajas:

- Posibilidades de fijación universales
- El bulón puede ser fijado mediante tornillo o soldado
- No es necesaria placa de fijación

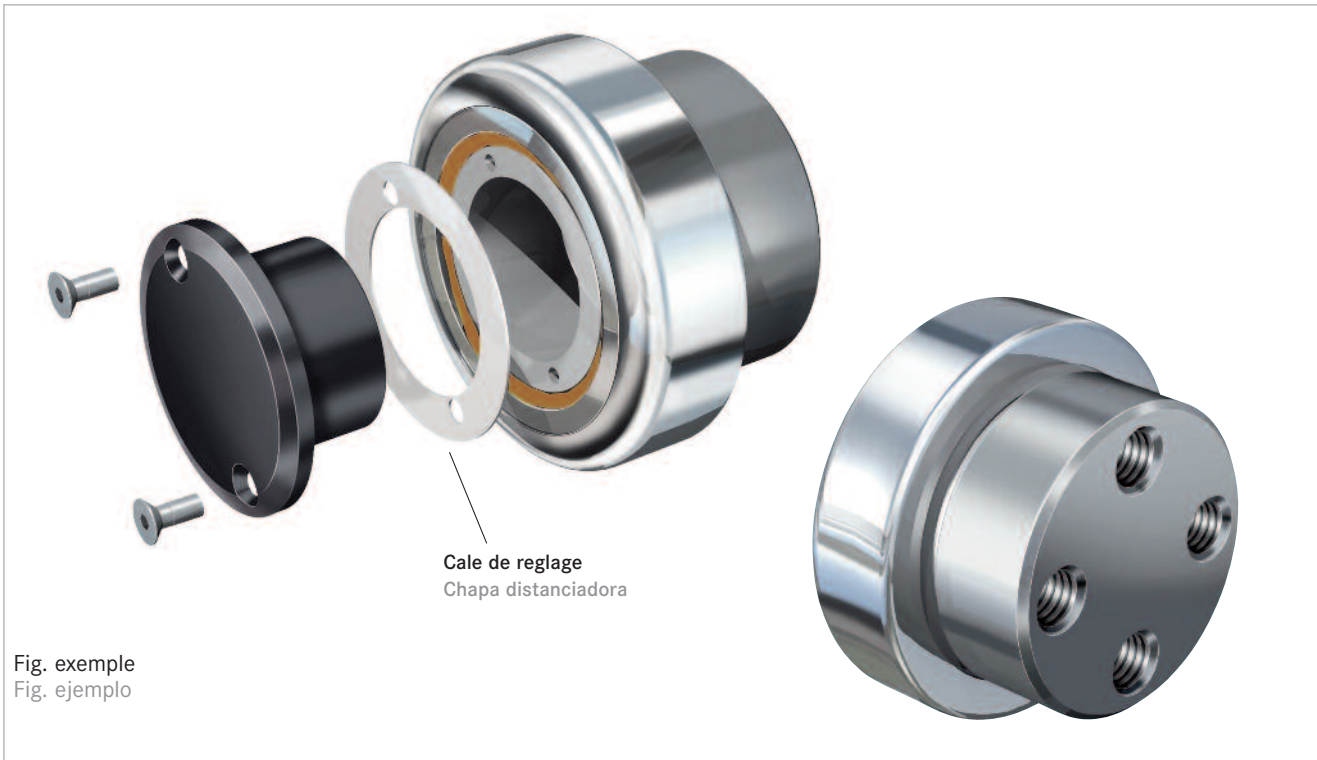

Fig. exemple
Fig. ejemplo

Le réglage de la cote (A) est réalisé par l'insertion de rondelles d'écartement entre le boîtier principal et l'insert OILAMID.

- Des rondelles d'épaisseur 0,5 et 1,0 mm sont disponibles sur demande.
- Réglage max + 2 mm
- Axes spéciaux sur demande.

Remarque : En présence de charges axiales élevées, il est recommandé d'usiner les surfaces de roulement.

*OILAMID est un polyamide autolubrifiant à haute résistance à l'abrasion.

Téléchargement de CAO en 2D/3D sous www.winkel.de

El ajuste de la medida (A) se realiza mediante arandelas entre el cuerpo principal y el bulón del rodamiento axial.

- Arandelas 0,5 y 1,0 mm disponibles bajo petición.
- Ajuste máx. + 2 mm
- Tornillos especiales bajo petición.

Indicación: En caso de una fuerte carga axial se recomienda mecanizar la superficie de rodadura del perfil.

*OILAMID es una poliamida autolubrificante y altamente resistente a la abrasión.

Baje archivos CAD en 2D/3D en la página www.winkel.de

Type Modelo	Número d'article Núm. del artículo	D -0.1 [mm]	A** [mm]	C [mm]	E [mm]	B [mm]	F	G [mm]
KB 4.072 P	200.222.000	62,5	43,0	50	17,5	20	M 10x13	30
KB 4.073 P	200.223.000	70,1	55,0	60	25,5	23	M 12x18	40
KB 4.074 P	200.224.001	78,1	54,5	60	24,5	23	M 12x18	40
KB 4.076 P	200.225.000	88,4	68,0	70	31,0	30	M 14x20	44
KB 4.0784 P	200.226.000	107,7	75,0	80	36,0	31	M 14x22	54
KB 4.079 P	200.227.000	123,0	79,2	100	34,2	37	M 16x23	60
KB 4.080 P	200.228.000	149,0	82,0	120	29,0	45	M 16x23	80

C = capacité dyn. des roulements radiaux (ISO 281/1), C₀ = Capacité stat. des roulements radiaux (ISO 76)

F_R = capacité de charge des roulements radiaux autorisée entre les galets et le profilé

F_A = capacité de charge des roulements axiaux autorisée entre les galets et le profilé

**Cote A sans rondelle d'écartement ; max. +2 mm



Galets WINKEL | WINKEL Rodamientos

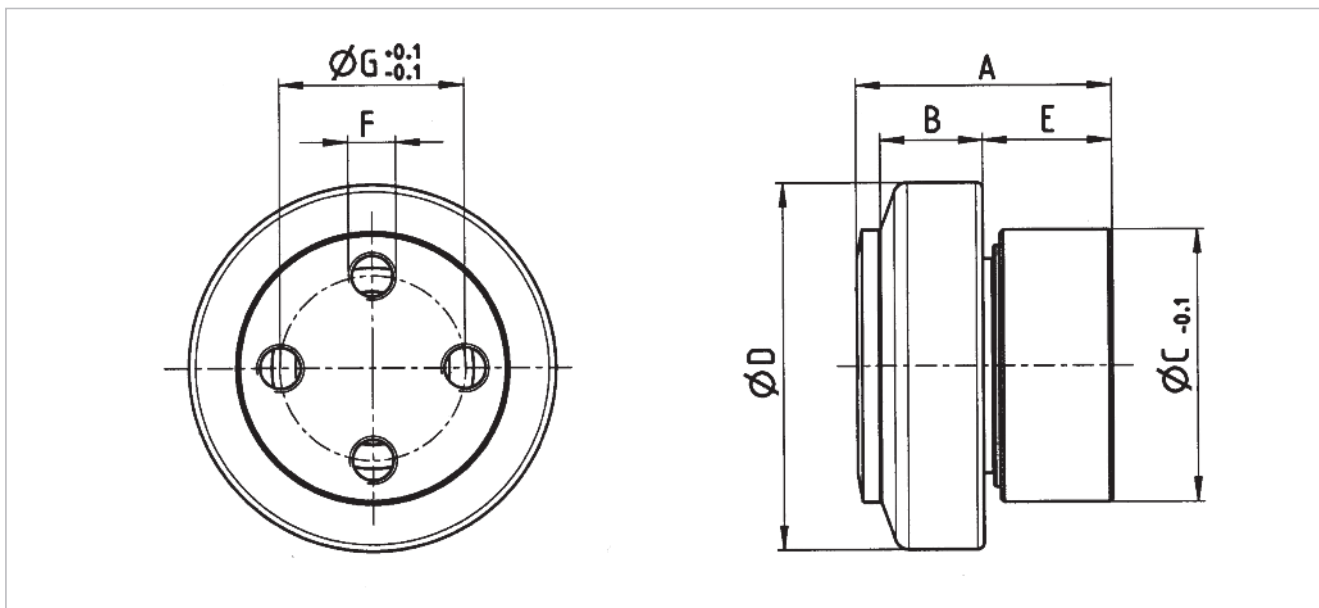

Ajustement des roulements axiaux avec cales
El ajuste del juego axial con cuñas



Bagues d'écartement adaptées | Arandelas distanciadoras adecuadas

Bagues d'écartement pour Arandelas distanciadoras adecuadas para	Epaisseur Bagues d'écartement Grosor de las arandelas distanciadoras			
	0,5 mm		1,0 mm	
KB 4.072 P - KB 4.073 P	S-4.072-0,5	200.900.000	S-4.072-1,0	200.900.001
KB 4.074 P - KB 4.077 P	S-4.074-0,5	200.901.000	S-4.074-1,0	200.901.001
KB 4.078 P - KB 4.079 P	S-4.078-0,5	200.902.000	S-4.078-1,0	200.902.001
KB 4.080 P	S-4.080-0,5	200.903.000	S-4.080-1,0	200.903.001

Remarque : En présence de charges axiales élevées, il est recommandé d'usiner les surfaces de roulement.

Indicación: En caso de una fuerte carga axial se recomienda mecanizar la superficie de rodadura del perfil.

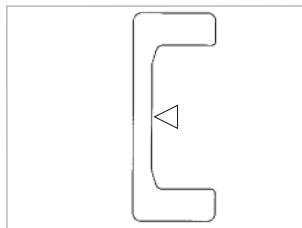

Profils p. 62
Perfiles pág. 62

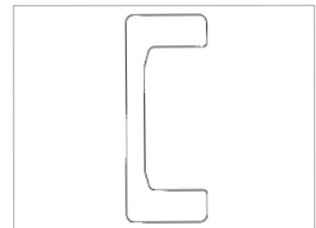

Type Modelo	F_R [kN]	F_A [kN]	C [kN]	C_0 [kN]	Poids kg Peso kg	Profils Perfiles
KB 4.072 P	10,30	4,0	31,0	35,5	0,53	0 NbV
KB 4.073 P	12,40	6,7	45,5	51,0	1,00	1 NbV
KB 4.074 P	12,90	7,2	48,0	56,8	1,10	2 NbV
KB 4.076 P	22,40	8,9	68,0	72,0	1,93	3 NbV
KB 4.0784 P	23,80	14,4	81,0	95,0	3,00	4 NbV
KB 4.079 P	33,90	38,4	110,0	132,0	4,72	5 NbV
KB 4.080 P	59,20	41,6	151,0	192,0	7,80	6 NbV

C = Capacité de charge dynamique radiale (ISO 281/1), C_0 = Capacité de charge statique radiale (ISO 76)
 F_R = Capacité de charge maximale en el rodamiento radial como fuerza permitida entre rodamiento y perfil
 F_A = Capacité de charge maximale en el rodamiento axial como fuerza permitida entre rodamiento y perfil
 ** Medidas "A" y "a" sin arandela; máx. +2 mm