

- GB** Installation Guide
- D** Einbauanleitung
- F** Guide d'installation
- I** Guida all'installazione
- E** Guía de instalación
- PL** Instrukcja montażu

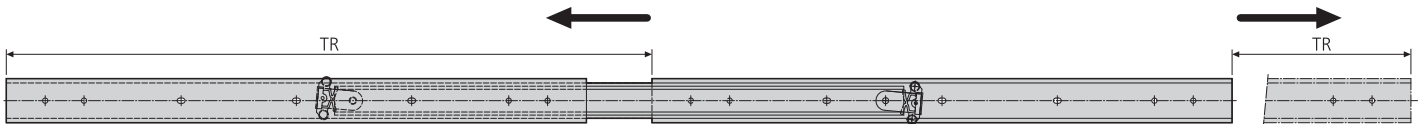
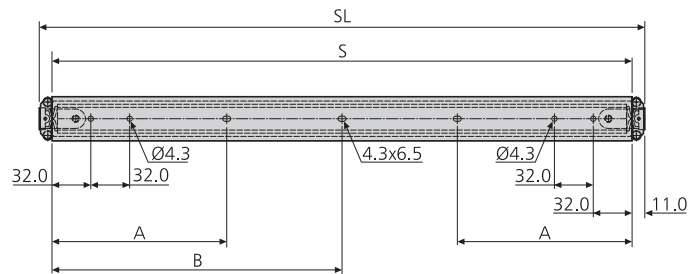
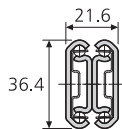
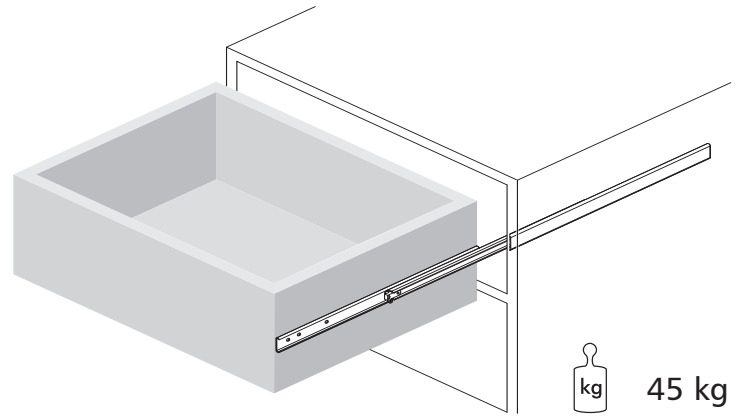

3630	mm					
	SL	S	TR	TRx2	A	B
*3630-0030	300	278	332	664	-	139
*3630-0035	350	328	384	768	144	-
*3630-0040	400	378	432	864	144	-
*3630-0045	450	428	484	968	144	-
*3630-0050	500	478	532	1064	144	-
*3630-0055	550	528	584	1168	144	-
*3630-0060	600	578	632	1264	144	-
*3630-0070	700	678	732	1464	176	339

* Prefix HAZ for bright zinc plate, HAB for black zinc plate
 Präfix HAZ für helle Oberfläche, HAB für schwarze Oberfläche
 Préfixe HAZ pour zingué brillant, HAB pour zingué noir
 Prefisso HAZ per passivazione brillante, HAB per passivazione nera
 Prefijo HAZ para cinc brillante, HAB para negro
 Oznaczenie HAZ dla blyszczącej powierzchni ocynkowanej, HAB dla powierzchni ocynkowanej w kolorze czarnym

- GB** Slide installation
- D** Schienenbefestigung
- F** Montage de la glissière
- I** Montaggio guida
- E** Instalación de la guía
- PL** Montaż prowadnicy

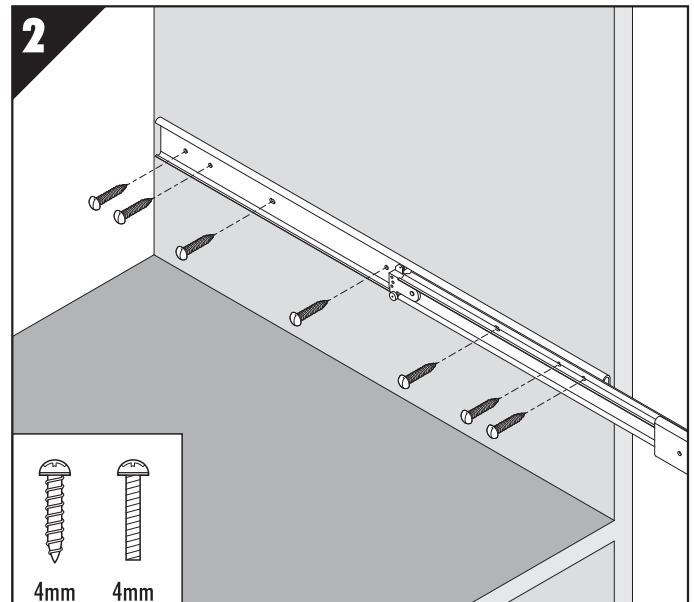
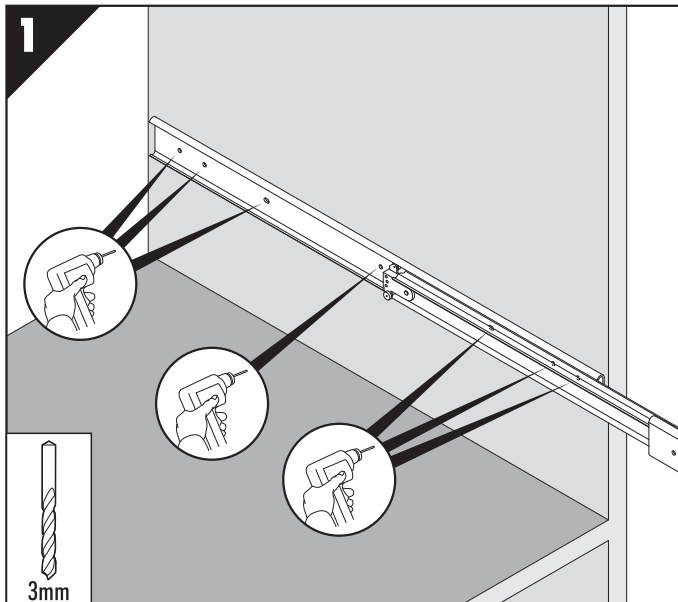
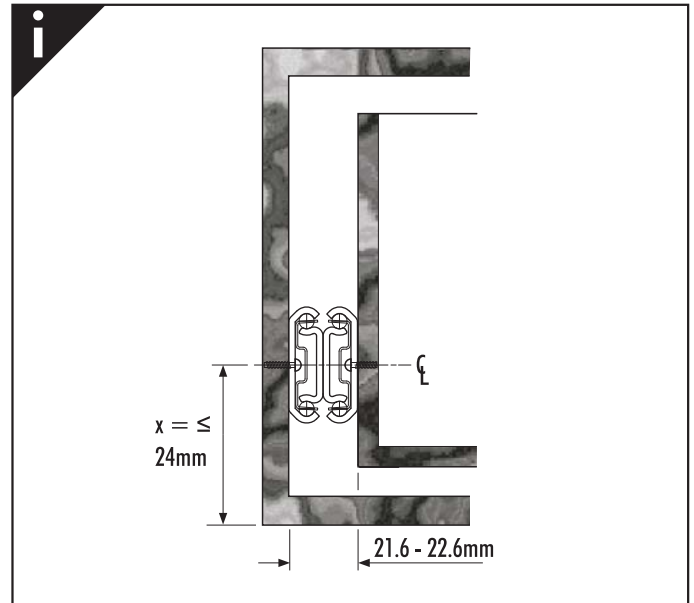

i 3630

- GB** All fixings positions must be used to achieve maximum load rating.
- D** Es sind alle Befestigungspositionen zu verwenden, damit der maximale Lastwert erzielt wird.
- F** Tous les points de fixation doivent être utilisés pour obtenir la charge maximale.
- I** Per ottenere il massimo carico nominale, devono essere usate tutte le posizioni di fissaggio.
- E** Todas las posiciones de fijación deben ser usadas para se conseguir la capacidad máxima de carga.
- PL** Dla uzyskania maksymalnej nośności należy wykorzystać wszystkie punkty montażowe.

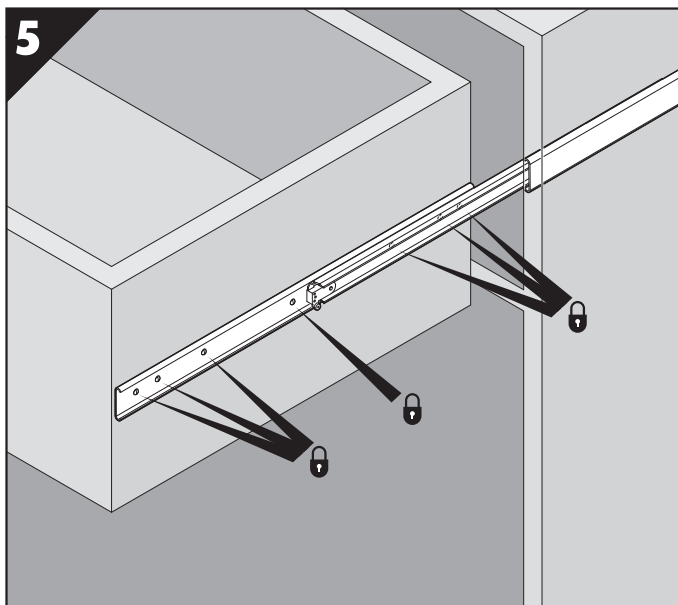
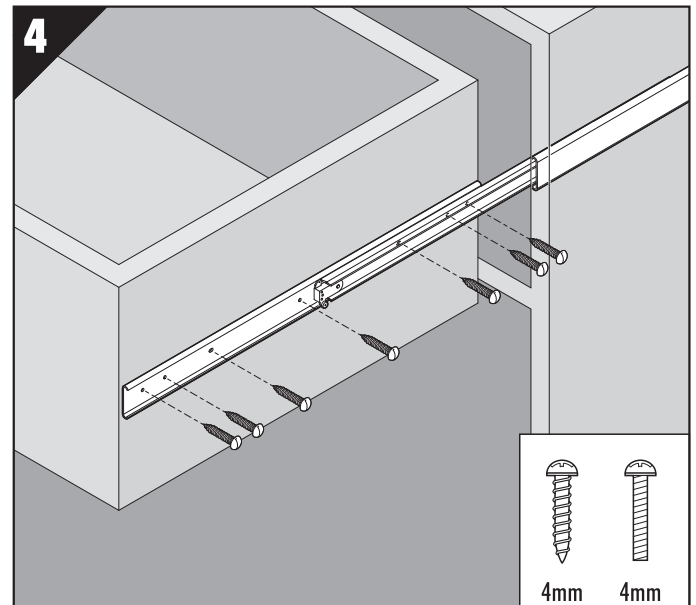
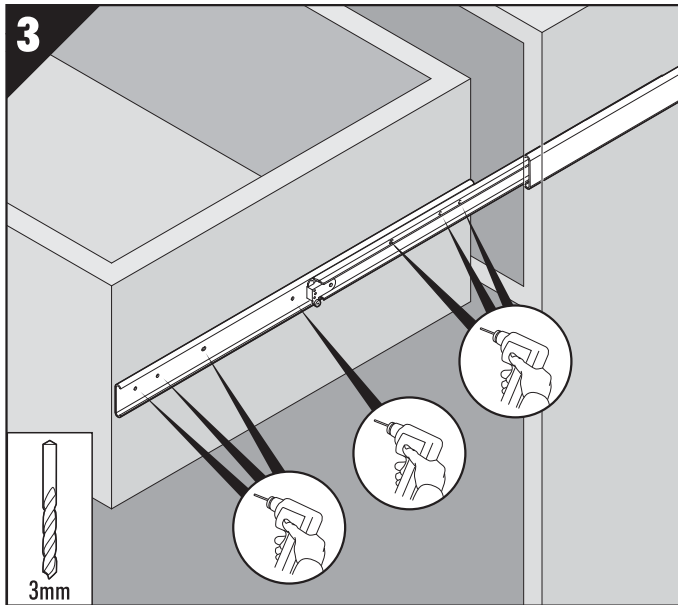

3630

- GB** All fixings positions must be used to achieve maximum load rating.
- D** Es sind alle Befestigungspositionen zu verwenden, damit der maximale Lastwert erzielt wird.
- F** Tous les points de fixation doivent être utilisés pour obtenir la charge maximale.
- I** Per ottenere il massimo carico nominale, devono essere usate tutte le posizioni di fissaggio.
- E** Todas las posiciones de fijación deben ser usadas para se conseguir la capacidad máxima de carga.
- PL** Dla uzyskania maksymalnej nośności należy wykorzystać wszystkie punkty montażowe.

Accuride International Ltd.

Liliput Road, Brackmills Industrial Estate, Northampton
 NN4 7AS, United Kingdom.
 Tel: +44 (0) 1604 761111 Fax: +44 (0) 1604 767190
 E-mail: saleseurope@accuride.com
www.accuride-europe.com

- GB** If you require further assistance, please contact your distribution agent or supplier. Accuride reserve the right to alter specifications without notice.
- D** Bei Fragen wenden Sie sich bitte an Ihren Vertriebspartner. Technische Änderungen vorbehalten.
- F** Pour de plus amples renseignements, veuillez contacter votre distributeur. Accuride se réserve le droit de modifier les spécifications sans préavis.

Accuride International GmbH

Werner-von-Siemens-Str. 16-18,
 D-65582 Diez/Lahn, Germany
 Tel: + 49 (0) 6432 608-0 Fax: + 49 (0) 6432 608-320
www.accuride.de

- I** Qualora necessitate di ulteriore assistenza, contattate il fornitore o il vostro agente. Accuride si riserva il diritto di apportare modifiche senza ulteriore comunicazione.
- E** Si necesita más ayuda, póngase en contacto con su agente de distribución o proveedor. Accuride se reserva el derecho de alterar las especificaciones sin aviso previo.
- PL** W przypadku dodatkowych pytań proszę zwrócić się do dostawcy. Accuride zastrzega sobie prawo do wprowadzania zmian technicznych bez wcześniejszej informacji.