

➤ SSV060 (Rollon HGS)

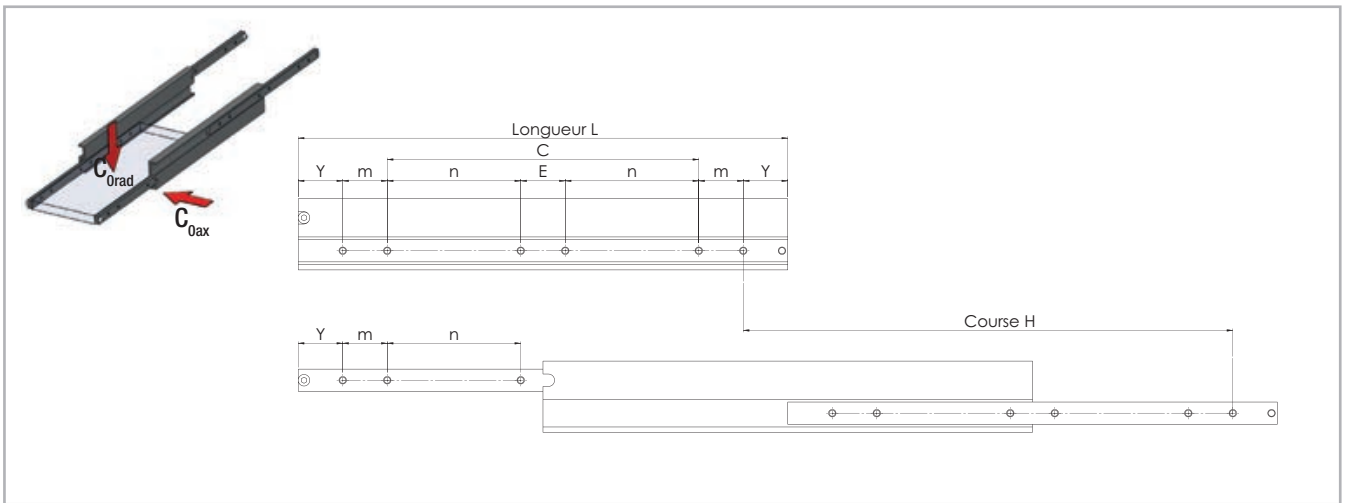

Toutes les dimensions sont indiquées en mm

Fig. 57

Type	Taille	Longueur L [mm]	Course H [mm]	Capacité de charge par paire C _{Orad} [N]	Y	m	n	E	C	Nombre de trous de fixation
SSV	60	250	250	1000	50	50			50	4
		300	300	1250					100	
		350	350	1350					150	
		400	400	1400					200	
		450	450	1400					250	
		500	500	1400					300	
		550	550	1350			150	50	-	
		600	600	1300			175			
		650	650	1250			200			
		700	700	1200			225			
		750	750	1150			250			
		800	800	1050			275			
		850	850	950			300			
		900	900	850			325			
		950	950	750			350			
		1000	1000	650			375			

Un coefficient de 0.4 pour l'aluminium et de 0.6 pour l'inco s'applique aux capacités de charge indiquées, selon disponibilité du matériau (se référer au tableau Caractéristiques techniques - Vue d'ensemble)

Tab. 36

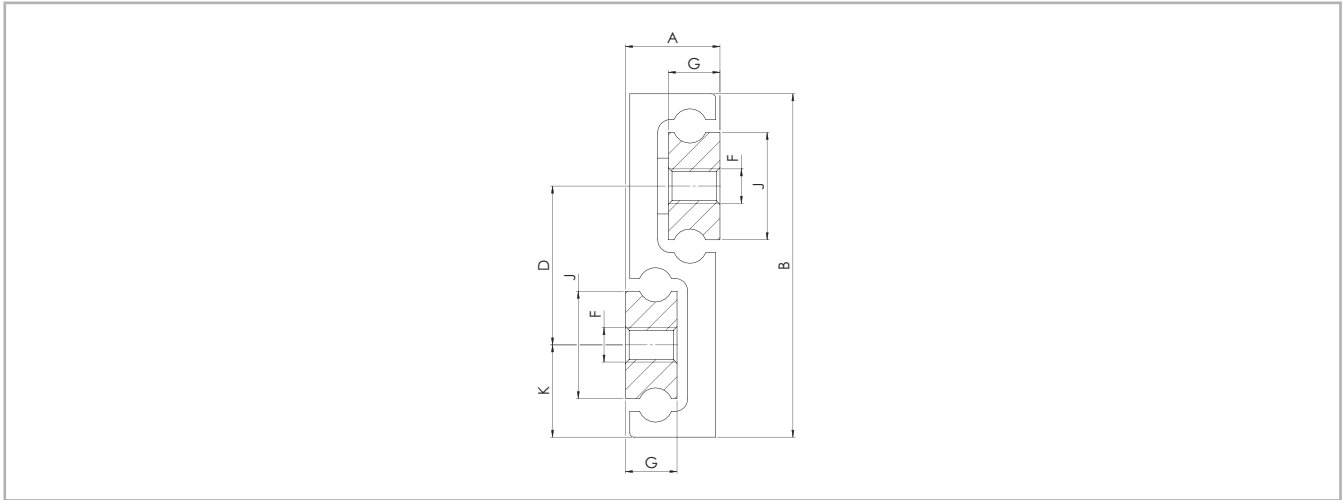
 **SSV**

Toutes les dimensions sont indiquées en mm

Fig. 58

Type	Taille	A	B	J	G	K	D	F	Masse [kg/m]
SSV	60	17	60	16	10	16	28	M6	6,00

Tab. 37